

POK

FIREFIGHTING EQUIPMENT

PRODUCT NEWS

UNE PUISSANCE INÉGALÉE !

POK est heureux de vous présenter sa dernière génération d'unités tractables équipées d'une lance motorisée DN200 avec un canon eau mousse de 20 000 L/min.



Stéphane LIARD - Directeur Commercial France

✉ : [stephane.liard \[at\] pok.fr](mailto:stephane.liard@pok.fr) ☎ : [+ 33 \(0\) 6 98 03 49 97](tel:+330698034997)

20 000 LITRES D'EAU OU DE MOUSSE AU PLUS PRÈS DE L'INCENDIE !

Le système a été conçu selon les spécifications des industries pétrochimiques pour protéger les sites les plus sensibles.



Il intervient en première attaque contre les incendies et s'avère plus économique qu'un véhicule de lutte contre l'incendie et particulièrement maniable.

Il équipe déjà de nombreux sites en Asie et en Europe, notamment.

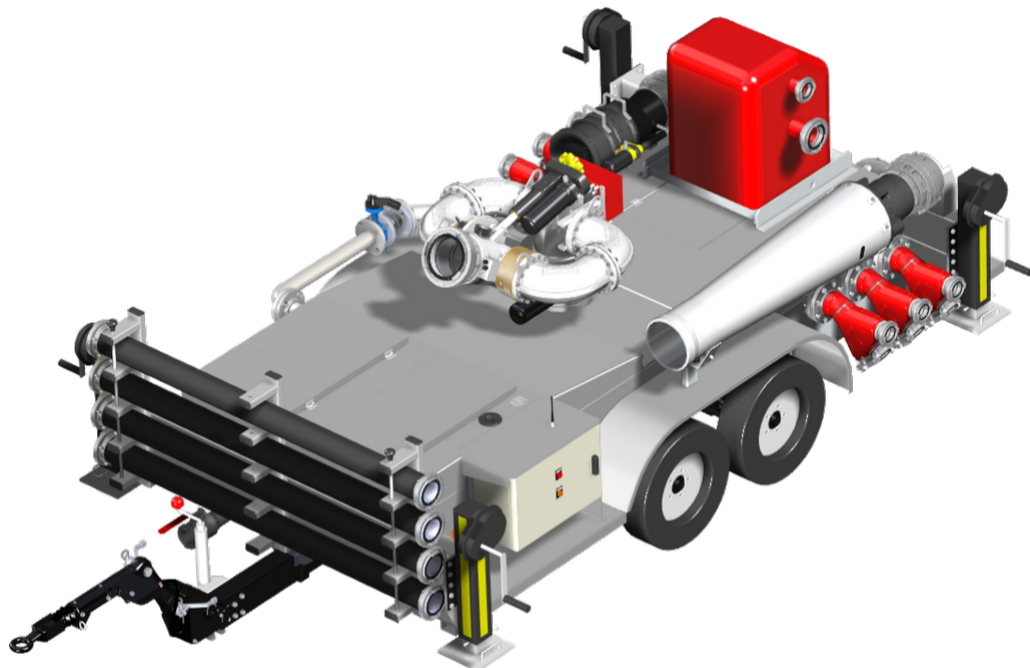

La particularité de ce système est d'être équipé d'une pompe diesel pour émulseur de 600 L/min.

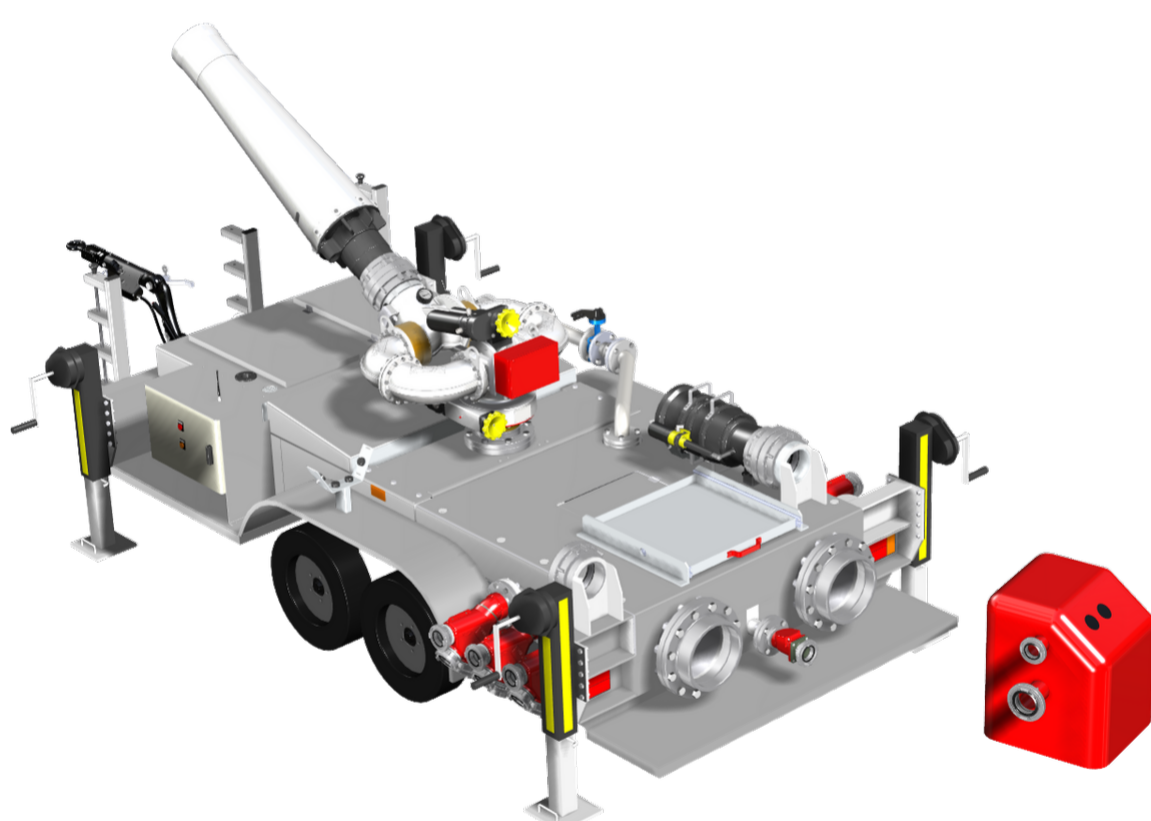

Retrouvez dans le manuel d'utilisation et la fiche technique toutes les informations nécessaires :

[Manuel d'utilisation](#)

[Fiche technique](#)



Nos équipes de vente demeurent à votre disposition pour répondre à vos questions : france@pok.fr

POK recrute. Rejoignez-Nous !

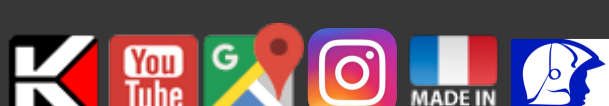

Cet email a été envoyé à , cliquez ici pour vous désabonner.

POK SAS - 18 Cours Antoine Lavoisier - 10400 Nogent-sur-Seine - FRANCE